

## Caratteristiche tecniche

### Contenitori da parete IP55

La serie "INDUSTRIALE" di contenitori da parete consente l'installazione dei frutti di tutte le serie da incasso AVE. L'esecuzione, con grado di protezione IP55, prevede contenitori da parete a 1, 2, 3 e 4 moduli. È prevista inoltre una scatola di derivazione stagna. Le versioni portafrutti sono dotate di sportello con membrana cedibile, che consente di montare, oltre ai comandi, anche prese a spina.

Grazie ai raccordi di giunzione è possibile affiancare più contenitori in orizzontale e in verticale. I contenitori sono realizzati in materiale antiurto e autoestinguente, in colore grigio Ral 7035. Tutti i componenti metallici (molle, viti, ecc.) sono costruiti in acciaio inox. Il grado di protezione è IP55 per apparecchi di comando e segnalazione e per prese a spina con portello chiuso e spina disinserita e IP40 per prese a spina con spina inserita.

#### Caratteristiche tecniche

- Materiale autoestinguente norme CEI 50-11.
- Colore grigio Ral 7035.
- Ingressi per collegamento cavi/tubi su 3 facce della scatola; il 4° lato è libero per eventuali forature da parte dell'installatore.
- Coperchi fissabili a parete o a pannello essendo realizzati senza nervature o sporgenze.
- Viti di fissaggio imperdibili, e mantenute in sede senza avvitamento.
- Raccordo di giunzione con duplice funzione di passacavo/passalubo per tubi lisci e filettati Ø 20 mm.
- Guarnizione tra coperchio e scatola per assicurare la massima tenuta.
- Sportello con membrana cedibile bloccato a scatto sul coperchio per evitare aperture non volute in presenza di getti d'acqua.
- Membrana cedibile trasparente per l'identificazione delle funzioni degli apparecchi e con rigature diagonali sporgenti per agevolare la manovra dei tasti.

- Collare antigetto, lungo il perimetro del coperchio, che non permette la minima penetrazione d'acqua.
- Conformità normativa: CEI 23-48 IEC 670.

#### Accessori

Le scatole sono dotate di un raccordo-passacavo cod. 45PC00 brevettato (brevetto N° 12433) che consente l'ingresso di cavi tagliando la sezione adeguata al diametro del cavo. Consente inoltre l'ingresso di tubi lisci e filettati Ø 20 mm., garantendo il grado di protezione IP55 (fig. 1 A e B). Le scatole sono dotate di entrate prefincate laterali per consentire l'ingresso di cavi e tubi lateralmente; utilizzando il raccordo cod. 45RD02 è possibile l'abbinamento di più contenitori garantendo il grado di protezione IP55 (fig. 1 C).

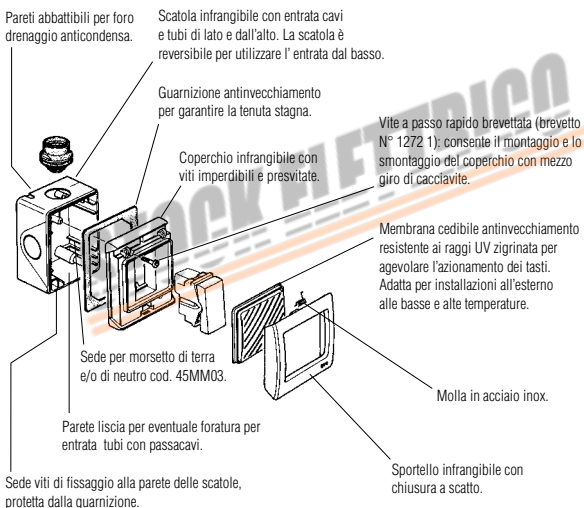
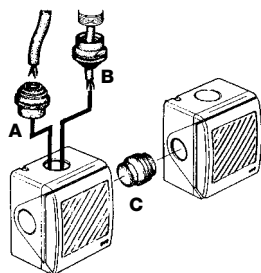

#### DIMENSIONI D'INGOMBRO

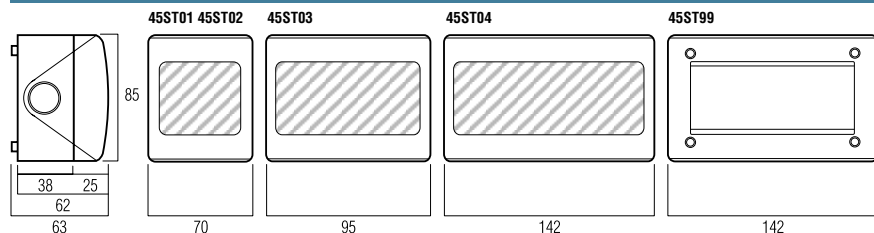

NOTA: i contenitori versione IP44 hanno dimensioni di ingombro uguali al contenitore 45ST03

## Contenitori stagni da parete autoportanti

VERSIONE IP44	Cod.	Descrizione	Caratteristiche	Mod.	Info
	45ST41	Contenitore per 1 modulo con sportello rigido	Colore grigio Ral 7035	1	New
	45ST42	Contenitore per 2 moduli con sportello rigido	Colore grigio Ral 7035	2	New
	45ST43	Contenitore per 3 moduli con sportello rigido	Colore grigio Ral 7035	3	New
	45ST41BB	Contenitore per 1 modulo con sportello rigido	Colore bianco Banquise Ral 9016	1	New
	45ST42BB	Contenitore per 2 moduli con sportello rigido	Colore bianco Banquise Ral 9016	2	New
	45ST43BB	Contenitore per 3 moduli con sportello rigido	Colore bianco Banquise Ral 9016	3	New

Nota: le fotografie dei contenitori sono puramente indicative. I prodotti sono forniti vuoti (senza frutti)

VERSIONE IP55	Cod.	Descrizione	Caratteristiche	Mod.	Info
	45ST01	Contenitore stagno con sportello con membrana cedibile	Colore grigio Ral 7035	1	IMQ
	45ST02	Contenitore stagno con sportello con membrana cedibile	Colore grigio Ral 7035	2	IMQ
	45ST03	Contenitore stagno con sportello con membrana cedibile	Colore grigio Ral 7035	3	IMQ
	45ST04	Contenitore stagno con sportello con membrana cedibile	Colore grigio Ral 7035	4	IMQ
	45ST99	Scatola di derivazione stagna	Colore grigio Ral 7035	-	IMQ

Nota: le fotografie dei contenitori sono puramente indicative. I prodotti sono forniti vuoti (senza frutti)

ACCESSORI	Cod.	Descrizione	Caratteristiche	Mod.	Info
	45PC00	Pressacavo-passatubo universale filettato Brevetto Ave n. 148	Ø tubi 20 mm	-	IMQ
	45RD02	Raccordo di giunzione scatole Brevetto Ave n. 148	Ø interno 20 mm	-	IMQ
	45MM03	Morsetto di terra	Sezione morsetto 10mm <sup>2</sup>	-	